

少年男子

軽量級

(計33名)

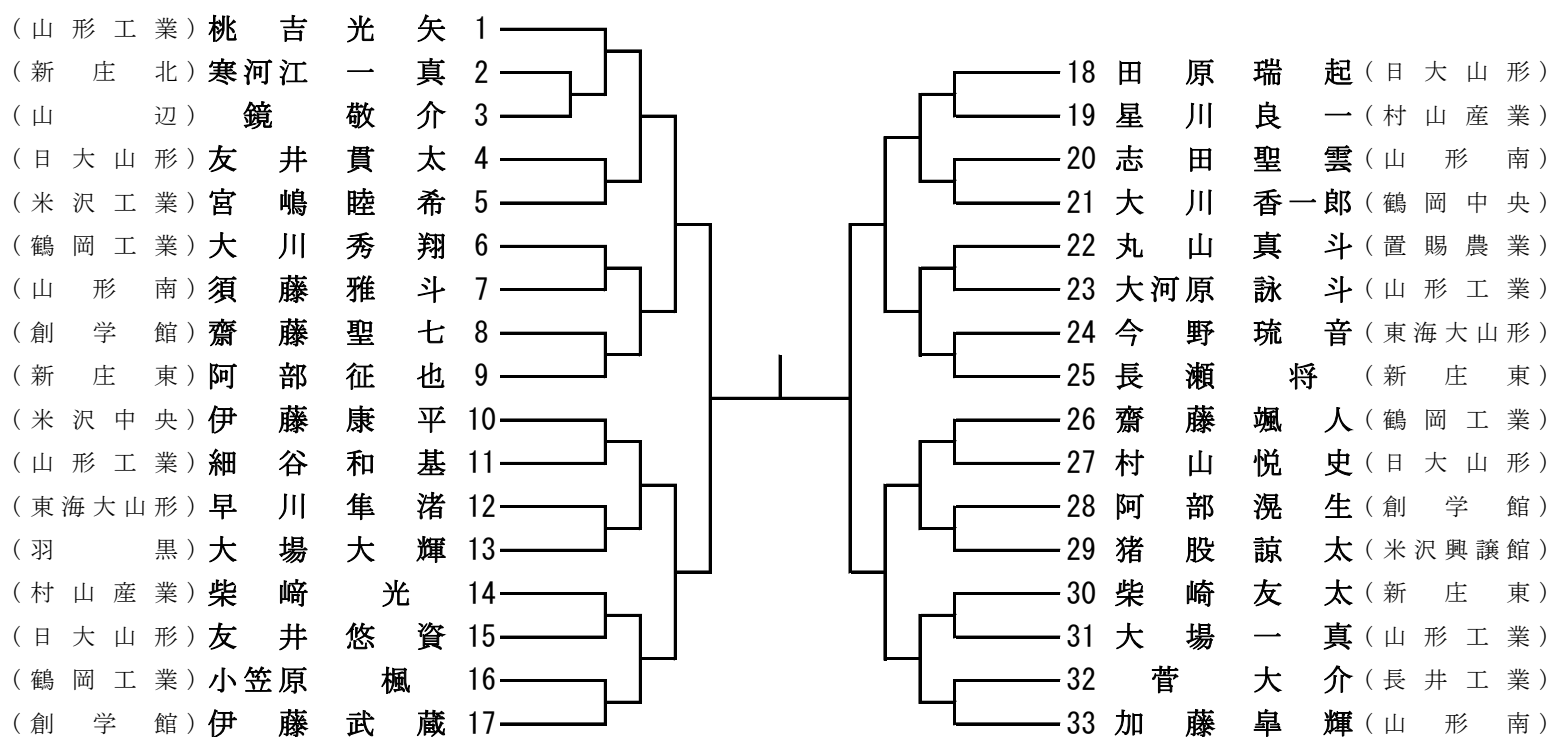

少年男子

軽中量級

(計37名)

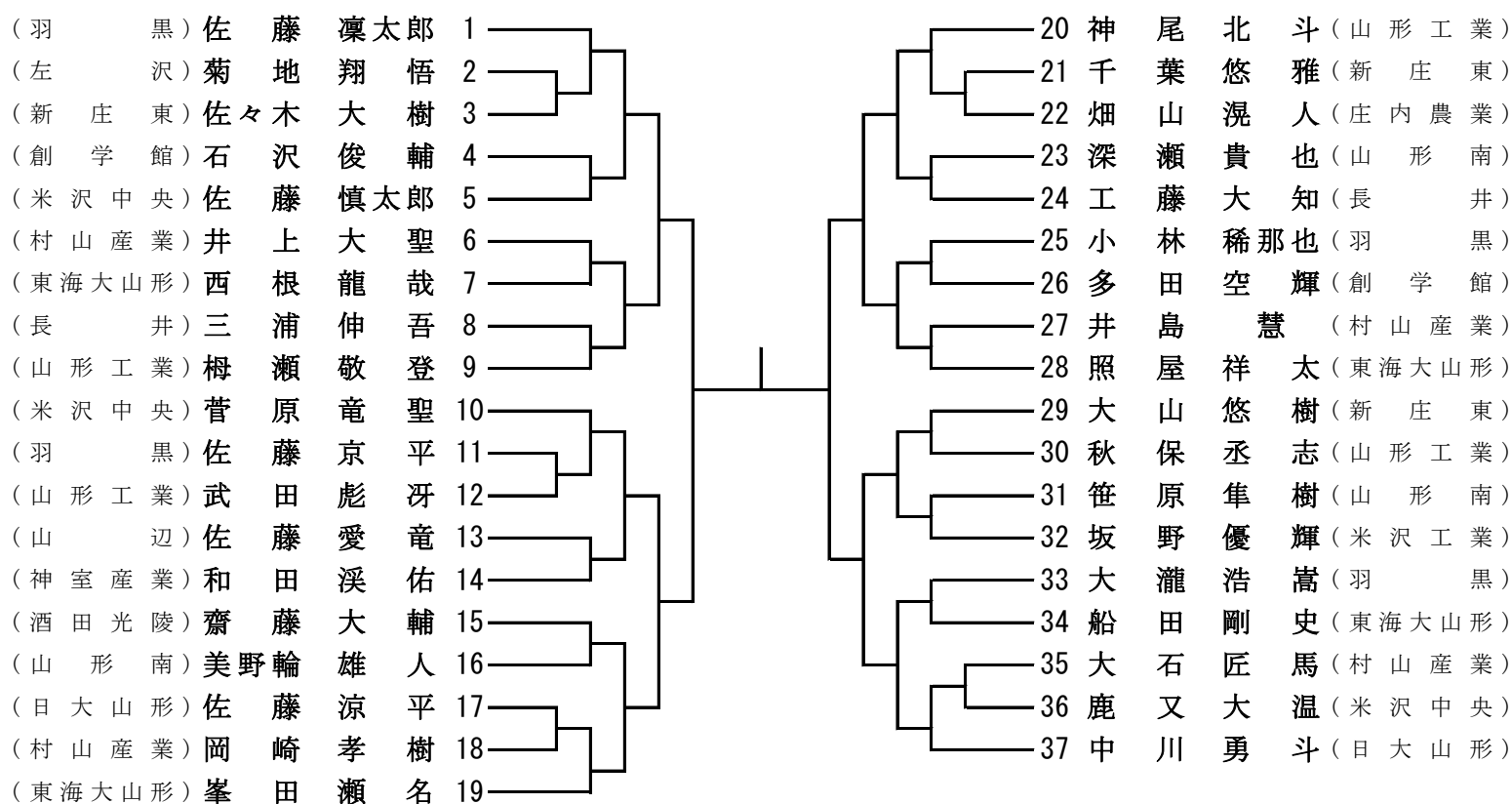

少年男子

中量級

(計40名)

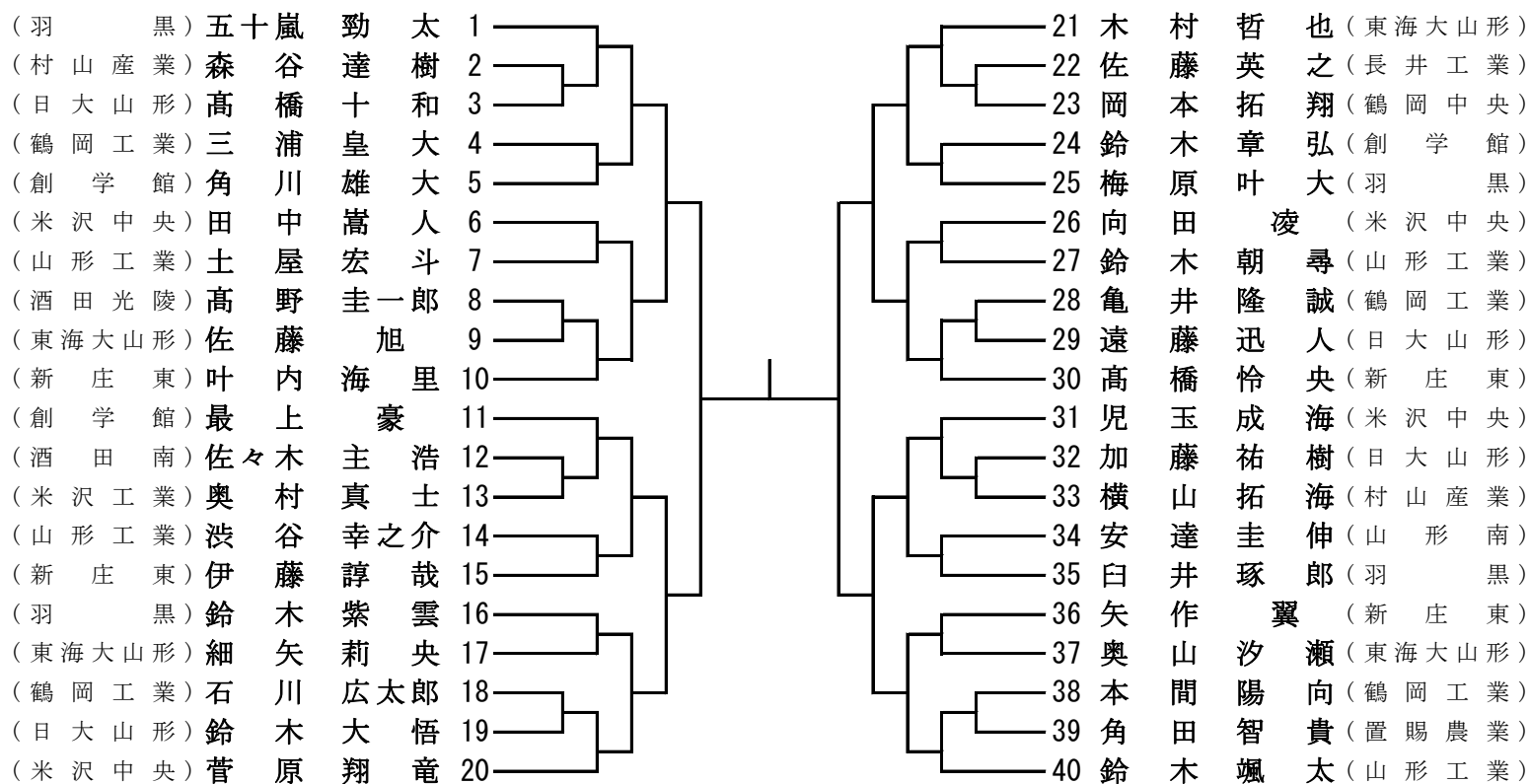

少年男子

重量級

(計25名)

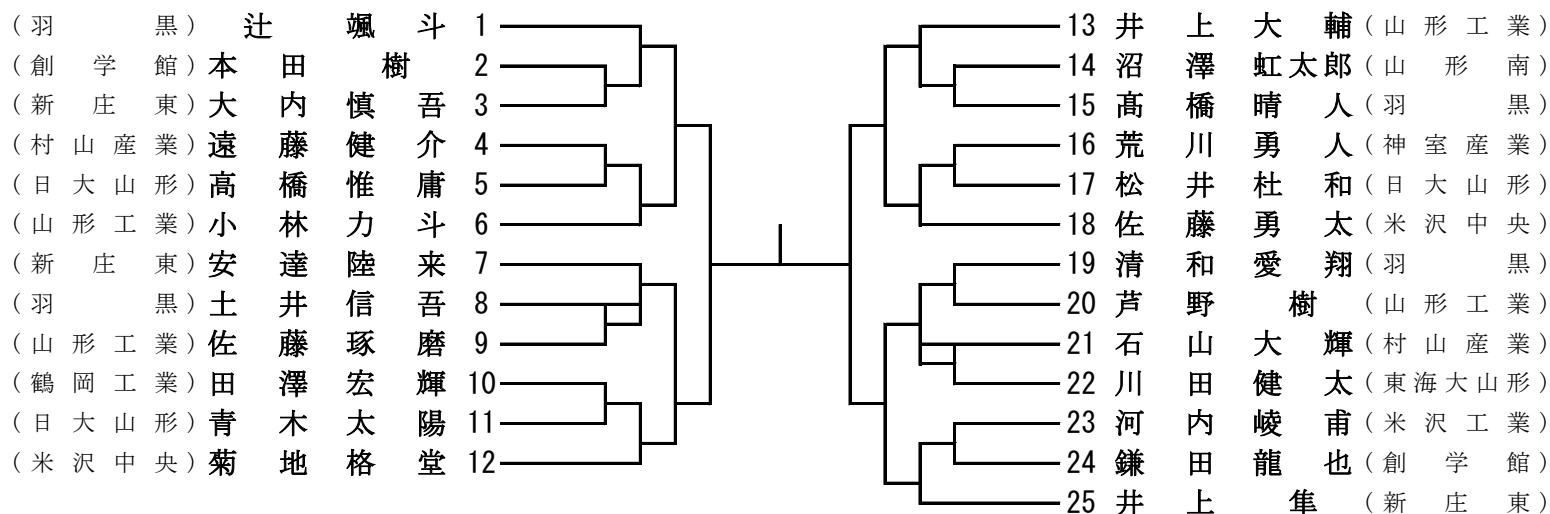

少年男子

無差別級

(計29名)

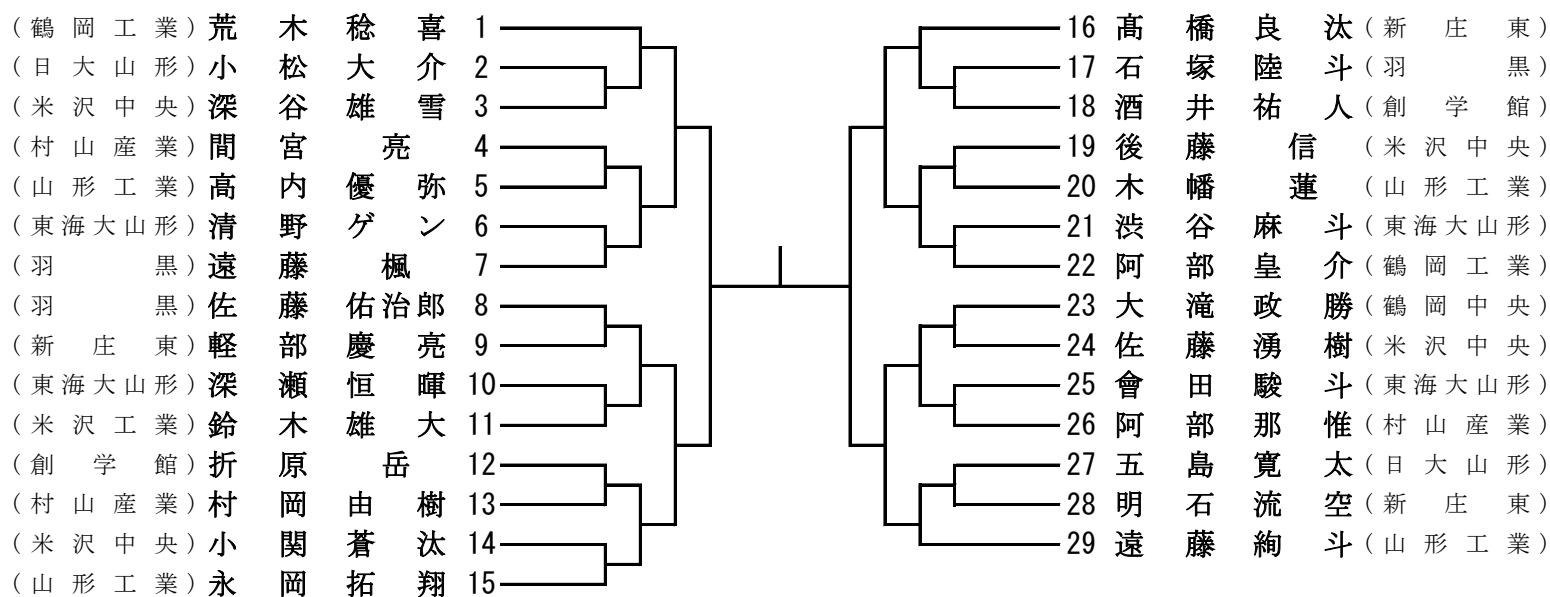

少年女子 52kg以下級 (計22名)

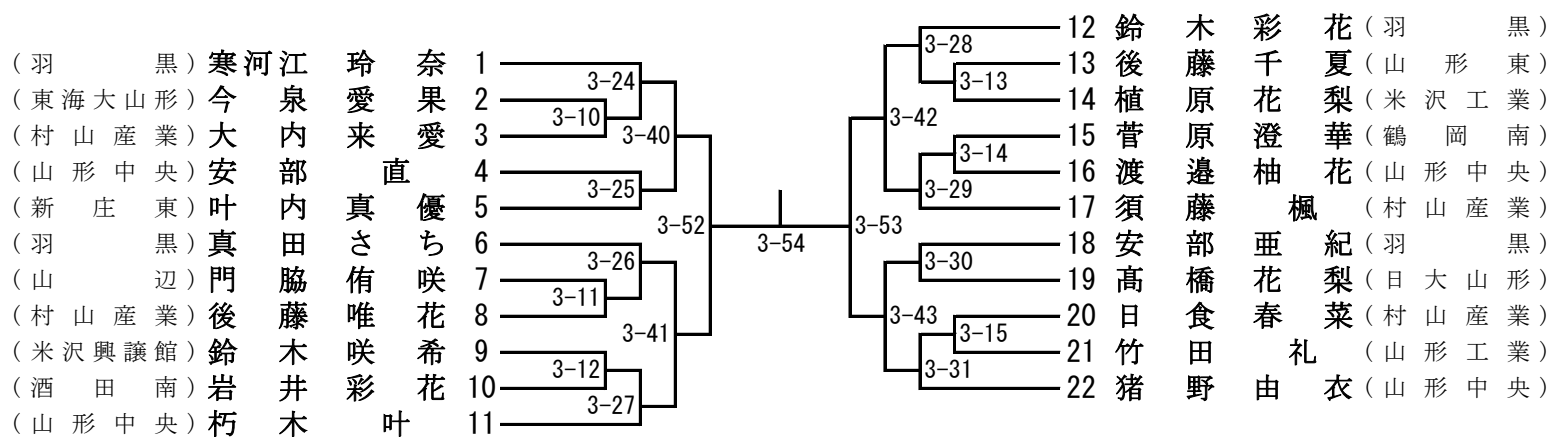

少年・成年女子 57kg以下級 (計23名)

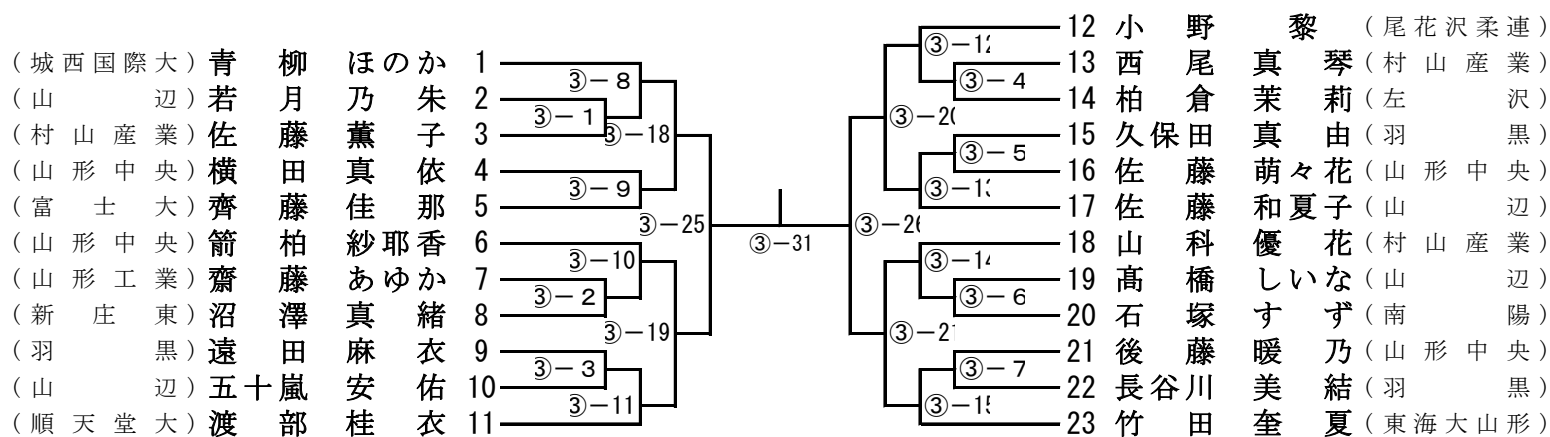

3位決定戦

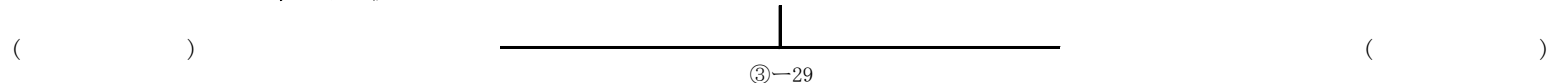

少年女子 52kgを超え63kg以下級 (計12名)

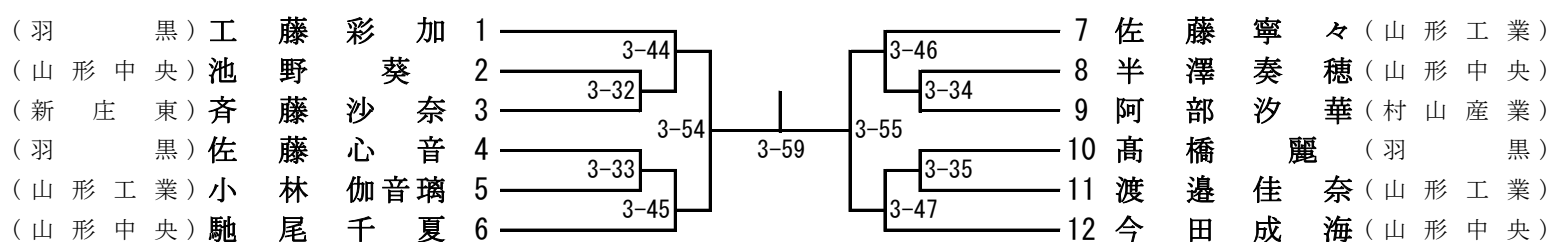

少年女子 63kgを超え78kg以下級 (計8名)

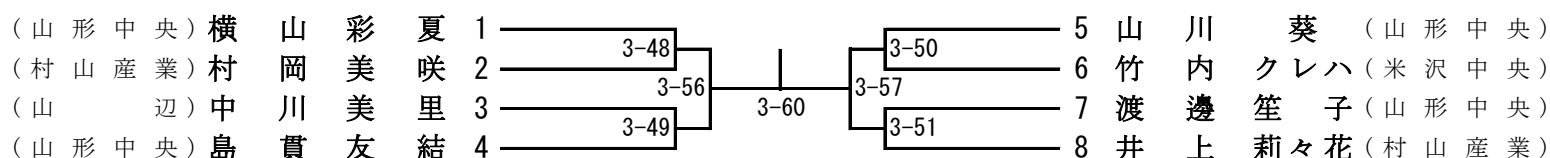

少年・成年女子 無差別級 (計10名)

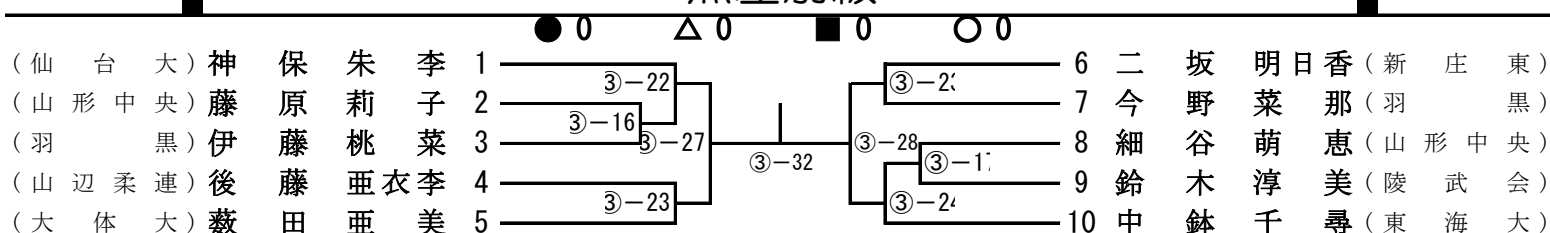

3位決定戦

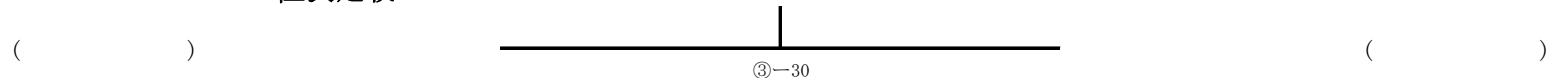

成年男子 軽量級 (-60kg) (計5名)

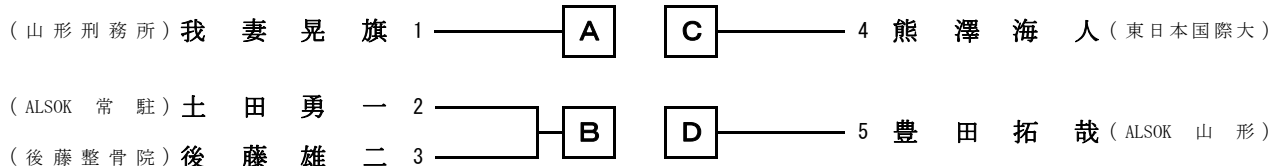

成年男子 軽中量級 (-73kg) (計18名)

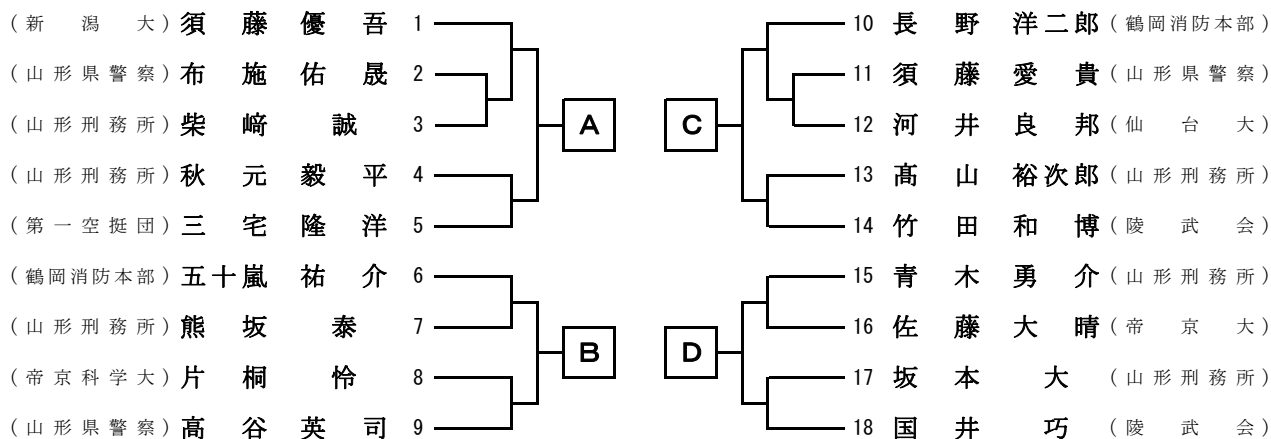

成年男子 中量級 (-90kg) (計23名)

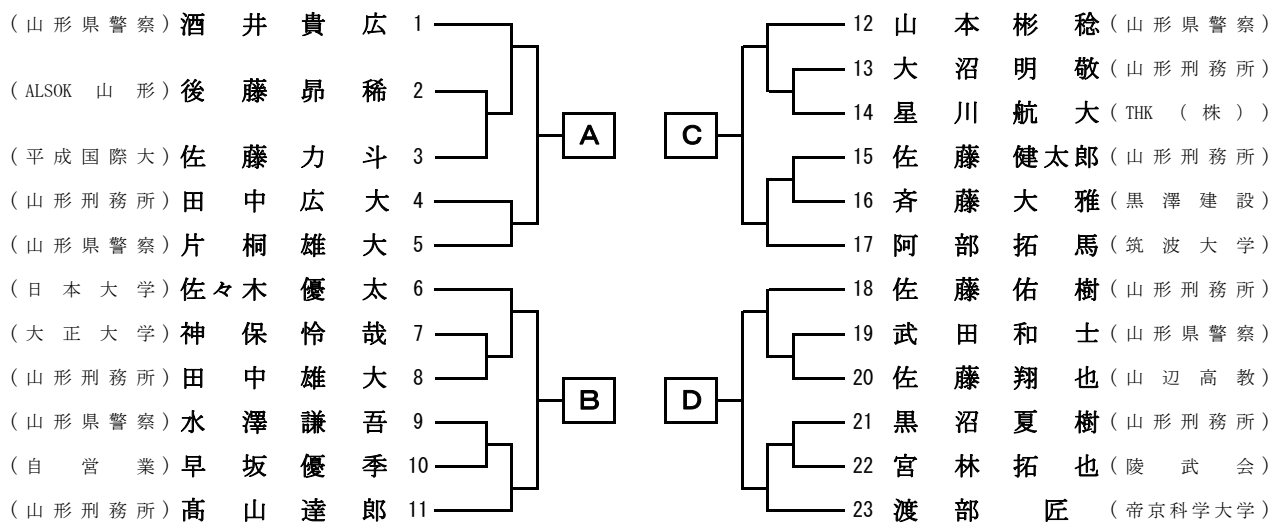

成年男子 重量級 (+90kg) (計6名)

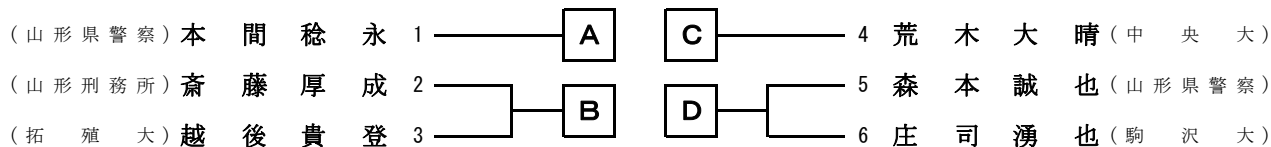

成年男子 無差別 (計8名)

