

平成27年度 山形県高等学校新人柔道大会 入賞者一覧

男女団体戦

	1位	2位	3位	3位
男子	羽黒	山形工業	新庄東	東海大学山形
女子	山形中央	山形工業	村山産業	羽黒

男子個人戦

	1位	学年	2位	学年	3位	学年	3位	学年
60kg級	豊田拓哉 (日大山形)	2	工藤悠矢 (村山産業)	2	岡村根旺 (米沢中央)	2	朽木大輔 (日大山形)	1
66kg級	布施佑晟 (山形工業)	2	藤原晃大 (新庄東)	2	尾形隆之介 (羽黒)	1	五十嵐海斗 (山形工業)	2
73kg級	高山裕次郎 (新庄東)	2	後藤 仁 (羽黒)	1	武田和士 (山形工業)	2	野村武弘 (米沢興讓館)	2
81kg級	武田光明 (東海大山形)	2	宇井裕翔 (山形南)	2	馳尾大二朗 (日大山形)	1	永野川航 (東海大山形)	2
90kg級	阿部拓馬 (新庄東)	1	遠藤哲士 (山形工業)	2	大木 雄 (山形電波工業)	2	鈴木隆斗 (米沢興讓館)	2
100kg級	臼井哲平 (羽黒)	1	田原俊希 (日大山形)	2	佐藤 淳 (米沢中央)	2	菅原章平 (羽黒)	2
100kg超級	荒木大晴 (羽黒)	2	山科快斗 (新庄東)	1	須藤尚也 (山形工業)	1	永山哲平 (山形南)	2

女子個人戦

	1位	学年	2位	学年	3位	学年	3位	学年
48kg級	渡部桂衣 (新庄東)	1	小林美晴 (山形中央)	1	佐藤綾子 (山辺)	1	井上真衣 (米沢興讓館)	2
52kg級	猪野ちひろ (山形中央)	2	吉田千優 (山形中央)	1	安部佳奈 (羽黒)	1	松田妃那 (羽黒)	2
57kg級	青柳ほのか (新庄東)	1	庄司はるな (山形中央)	2	上野莉緒 (山形東)	2	松澤彩花 (新庄神室産業)	2
63kg級	保科稔実 (山形工業)	2	細矢菜々子 (山形中央)	2	持留宏果 (山形中央)	2	庄司成実 (山形中央)	1
70kg級	神保朱李 (山形工業)	1	峯田千裕 (山形中央)	2	仁藤 望 (山形中央)	2	富樫樹菜 (羽黒)	1
78kg級	福嶋佳愛 (山形中央)	2	大滝由瑞 (羽黒)	1	遠藤理瑚 (山形東)	1		
78kg超級	中川麗菜 (山形中央)	2	福武花恋 (山形中央)	2	三瓶星奈 (村山産業)	2		

男子団体

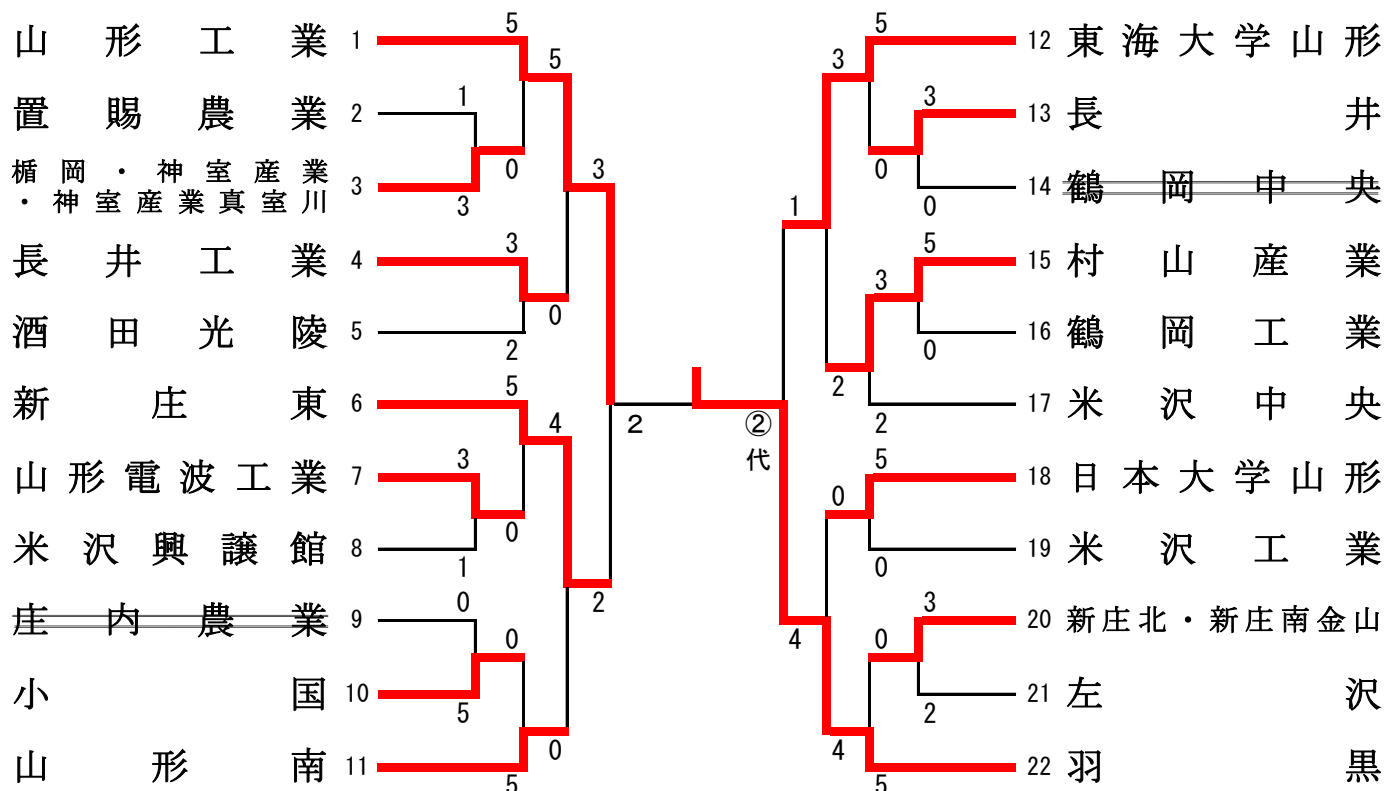

女子団体

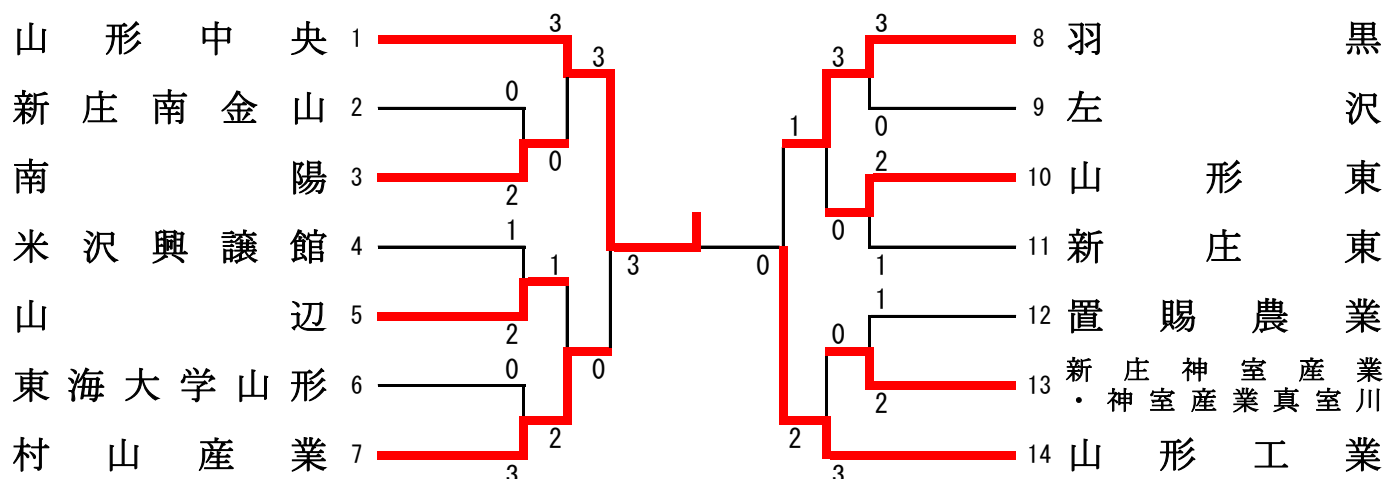

男子個人 60kg級 (計45名)

(日大山形) 豊田拓哉	1		24 長南龍之介	(羽黒)
(鶴岡工業) 伊藤広樹	2		25 大沼侑貴	(山形電波工)
(東海大山形) 前田樹慧	3		26 鈴木歩	(米沢中央)
(山形電波工) 板花大悟	4		27 渡辺涼介	(山形工業)
(置賜農業) 鈴木風雅	5		28 工藤悠矢	(村山産業)
(新庄南金山) 大場秀和	6		29 丹野徹弥	(日大山形)
(山形南) 原田太一	7		30 久保田治芳	(米沢興譲館)
(長井) 大友琉生	8		31 多田一瑛	(山形学院)
(山形工業) 熊澤海人	9		32 中川太智	(山形南)
(長井工業) 高橋和成	10		33 石垣来	(加茂水産)
(羽黒) 岸涼太	11		34 黒田大希	(東海大山形)
(新庄東) 中村啓人	12		35 山口晃生	(長井工業)
(山形南) 渡邊一輝	13		36 朽木大輔	(日大山形)
(小国) 安部洋平	14		37 藤井耐成	(鶴岡工業)
(山形学院) 阿部大悟	15		38 向田悠雅	(東海大山形)
(米沢工業) 五十嵐拓海	16		39 佐藤瑞起	(長井)
(山形工業) 公平理登	17		40 橋間武尊	(山形電波工)
(左沢) 佐竹優真	18		41 橋本秀平	(鶴岡中央)
(鶴岡高専) 西田統尊	19		42 片桐伶	(山形工業)
(東海大山形) 木村友哉	20		43 松田宏輝	(左沢)
(山形電波工) 森谷拓磨	21		44 高橋歩武	(小国)
(村山産業) 加藤翔馬	22		45 菊池聡	(新庄北)
(米沢中央) 岡村根旺	23			

男子個人 66kg級 (計45名)

(新庄東) 藤原晃大 1	24 尾形隆之介 (羽黒)
(米沢工業) 内山幸太 2	25 岸啓叶 (村山産業)
(左沢) 竹田光希 3	26 兼子浩輝 (山形南)
(酒田南) 村上翼 4	27 大場凌介 (日大山形)
(山形工業) 土田武尊 5	28 丸川瑠 (長井工業)
(長井工業) 嶋貫翔大 6	29 笠原大幹 (東海大山形)
(東海大山形) 黒田泰生 7	30 阿部信紀 (鶴岡中央)
(庄内農業) 石原恭介 8	31 須寄亮太 (米沢興讓館)
(村山産業) 木内泰成 9	32 佐藤大晴 (山形工業)
(山形電波工) 高橋力斗 10	33 遠田響 (庄内農業)
(羽黒) 加藤怜 11	34 佐藤麗王 (新庄東)
(山形工業) 五十嵐海斗 12	35 中川和哉 (米沢中央)
(庄内農業) 渋谷大成 13	36 鈴木広平 (鶴岡工業)
(長井工業) 嶋貫雄大 14	37 板垣元気 (山形電波工)
(日大山形) 峯田健吾 15	38 伊藤涼河 (小国)
(新庄東) 庄司陸 16	39 森谷泰成 (楯岡)
(鶴岡南) 本間飛鳥 17	40 河井良那 (羽黒)
(村山産業) 黒沼大輝 18	41 後藤優樹 (村山産業)
(山形南) 長瀬隼 19	42 日野航太 (左沢)
(酒田東) 池田立樹 20	43 佐藤勇人 (庄内農業)
(寒河江工業) 田久保大 21	44 金田雄真 (置賜農業)
(羽黒) 長谷川海斗 22	45 布施佑晟 (山形工業)
(米沢中央) 鈴木健吾 23	

男子個人 73kg級 (計32名)

(新庄東)高山裕次郎 1	17 後藤 仁 (羽黒)
(鶴岡工業)阿部貴大 2	18 志釜龍星 (長井工業)
(山形電波工)宗田悠世 3	19 鈴木清衣奈 (山形工業)
(米沢工業)青木光 4	20 西尾翔真 (村山産業)
(酒田光陵)高橋征大 5	21 齋藤次晴 (米沢中央)
(山形工業)水澤謙吾 6	22 菅原匠 (酒田光陵)
(山形南)横川廣輝 7	23 三浦和雅 (鶴岡高専)
(米沢中央)戸田陸 8	24 菊地弘通 (山形電波工)
(羽黒)工藤光陽 9	25 鈴木裕佑 (新庄東)
(日大山形)向田祐輔 10	26 尾形勇紀 (鶴岡中央)
(酒田光陵)志田篤 11	27 笹原隆也 (山形工業)
(長井工業)高橋慎吾 12	28 門脇秀 (酒田光陵)
(置賜農業)今野健太 13	29 半澤望 (日大山形)
(東海大山形)志鎌彩斗 14	30 小笠原藍己 (鶴岡工業)
(鶴岡高専)本間雅樹 15	31 橋間俊宜 (山形電波工)
(山形工業)武田和士 16	32 野村武弘 (米沢興讓館)

男子個人 81kg級 (計33名)

(新庄東)安達空良 1	18 佐藤吉彦 (羽黒)
(小国)益田晃汰 2	19 木村天 (山形電波工)
(山形工業)平沢皆人 3	20 菊地利希 (新庄東)
(山形電波工)丹野星哉 4	21 村岡開斗 (山形工業)
(庄内農業)梅木敬和 5	22 井上善達 (小国)
(米沢中央)金田大輔 6	23 馳尾大二朗 (日大山形)
(日大山形)赤澤大輔 7	24 島津葵 (東海大山形)
(酒田南)村松優一 8	25 遠藤駿介 (村山産業)
(山形南)宇井裕翔 9	26 新野虹太 (米沢中央)
(酒田光陵)大井寅也 10	27 鈴木竜人 (山形電波工)
(山形南)馳尾幸太郎 11	28 長岡凜汰郎 (山形工業)
(村山産業)村岡真緒 12	29 齋藤直人 (酒田光陵)
(東海大山形)永野川航 13	30 阿部雄大 (新庄東)
(新庄東)佐藤秀弥 14	31 長沼悦司 (山形南)
(山形工業)秋元毅平 15	32 安藤隆介 (加茂水産)
(山形電波工)村山太一 16	33 武田光明 (東海大山形)
(米沢中央)星野大樹 17	

男子個人 90kg級 (計27名)

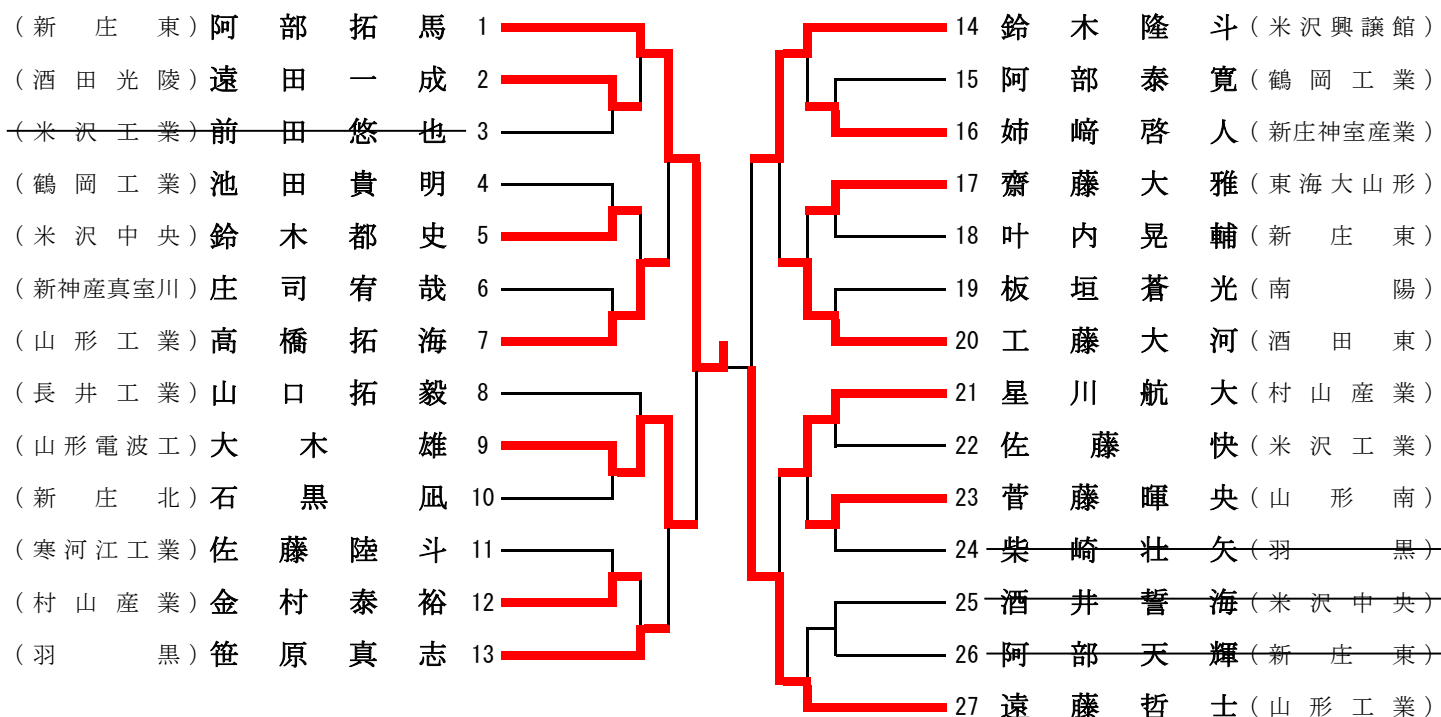

男子個人 100kg級 (計24名)

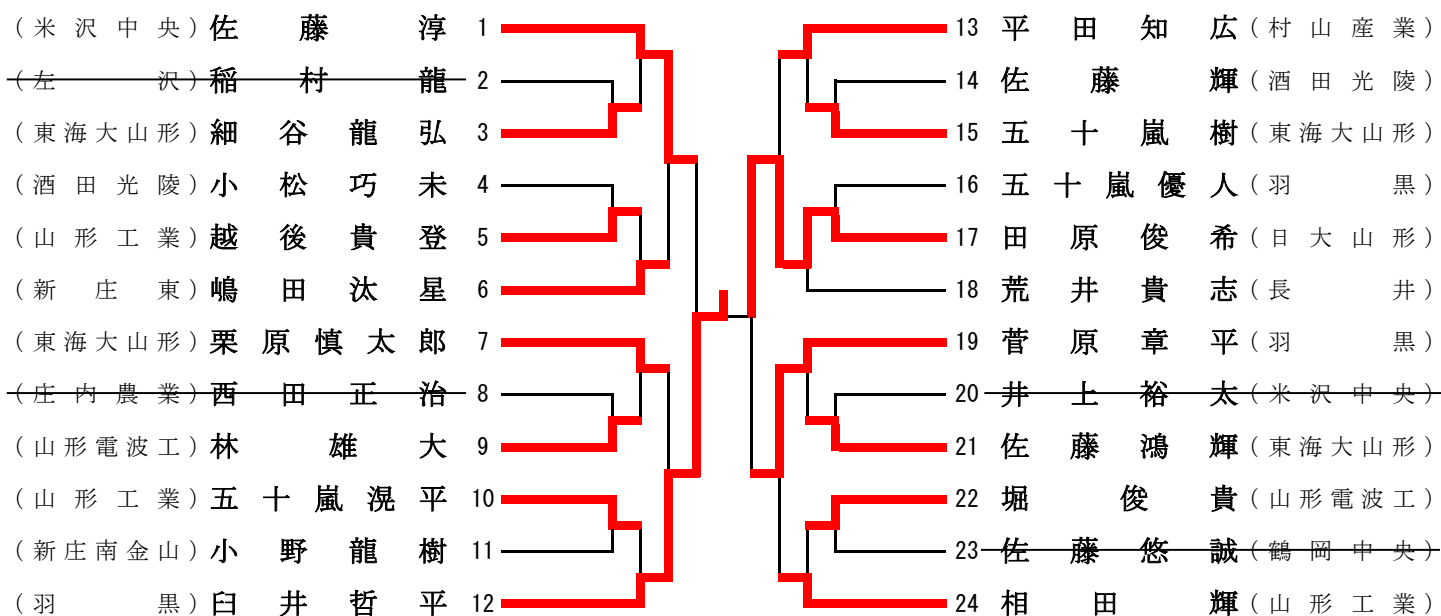

男子個人 100kg超級 (計13名)

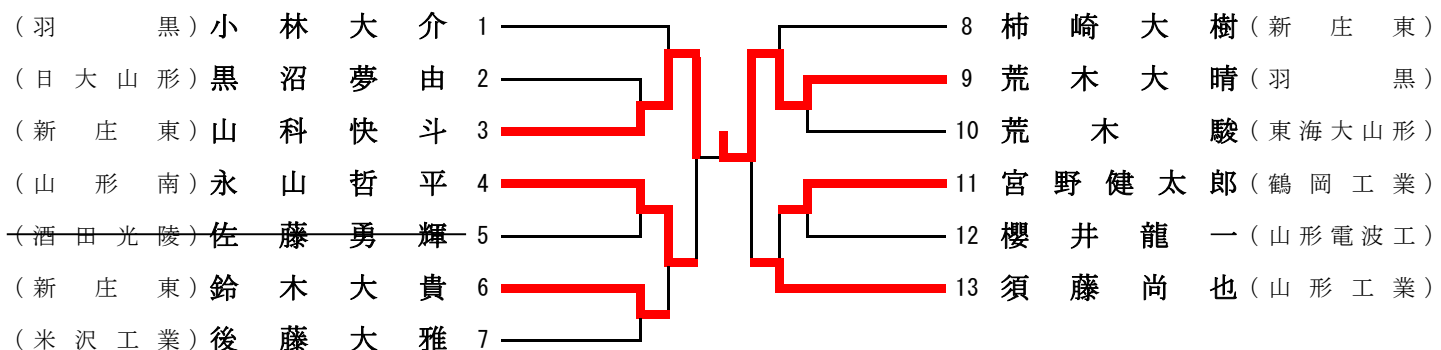

女子個人 48kg級 (計9名)

(新庄東)	渡部桂衣	1		6	井上真衣	(米沢興譲館)
(南陽)	渋谷真由	2		7	板花ありさ	(左沢)
(山形工業)	高橋明日香	3		8	石山夏海	(出辺)
(山辺)	佐藤綾子	4		9	小林美晴	(山形中央)
(羽黒)	小林結良	5				

女子個人 52kg級 (計15名)

(山形中央)	猪野ちひろ	1		8	樋口芽衣	(南陽)
(長井)	須貝祐妃	2		9	吉田琴乃	(鶴岡高専)
(山辺)	酒井菜緒	3		10	早田愛菜	(置賜農業)
(村山産業)	青柳いつき	4		11	吉田千優	(山形中央)
(置賜農業)	島貫葵	5		12	小野寺彩	(山形工業)
(東海大山形)	富樫まい	6		13	須貝陽日	(置賜農業)
(羽黒)	安部佳奈	7		14	朽木海晴	(左沢)
				15	松田妃那	(羽黒)

女子個人 57kg級 (計11名)

(山形中央)	庄司はるな	1		7	太田萌佳	(羽黒)
(新庄南金山)	児玉冴綾	2		8	小玉彩香	(村山産業)
(山辺)	橘知里	3		9	上野莉緒	(山形東)
(新庄神室産業)	松澤彩花	4		10	多田朱里	(山形中央)
(東海大山形)	鈴木愛実	5		11	青柳ほのか	(新庄東)
(米沢興譲館)	井上朔実	6				

女子個人 63kg級 (計12名)

(山形中央)	細矢菜々子	1		7	保科稔実	(山形工業)
(山形工業)	竹田美優	2		8	山崎安希子	(山形中央)
(羽黒)	小野黎	3		9	伊藤瞳	(羽黒)
(村山産業)	武田里菜	4		10	石黒巴乃	(新庄神室産業)
(山形中央)	庄司成実	5		11	太田歩佳	(鶴岡中央)
(米沢中央)	遠藤悠	6		12	持留宏果	(山形中央)

女子個人 70kg級 (計8名)

(山形工業) 神保朱李 1	5 富樫樹菜 (羽黒)
(置賜農業) 江口夢結 2	6 手塚朱理 (置賜農業)
(山形中央) 仁藤望 3	7 井上靖恵 (新庄南金山)
(村山産業) 井上愛莉 4	8 峯田千裕 (山形中央)

女子個人 78kg級 (計3名)

(山形中央) 福嶋佳愛 1	2 遠藤理瑚 (山形東)
	3 大滝由瑞 (羽黒)

女子個人 78kg超級 (計6名)

(山形中央) 中川麗菜 1	4 福武花恋 (山形中央)
(左沢) 日下部彩香 2	5 小川佳奈 (左沢)
(村山産業) 三瓶星奈 3	6 今野亜美 (羽黒)