

成年男子 軽量級 (-60kg) (計7名)

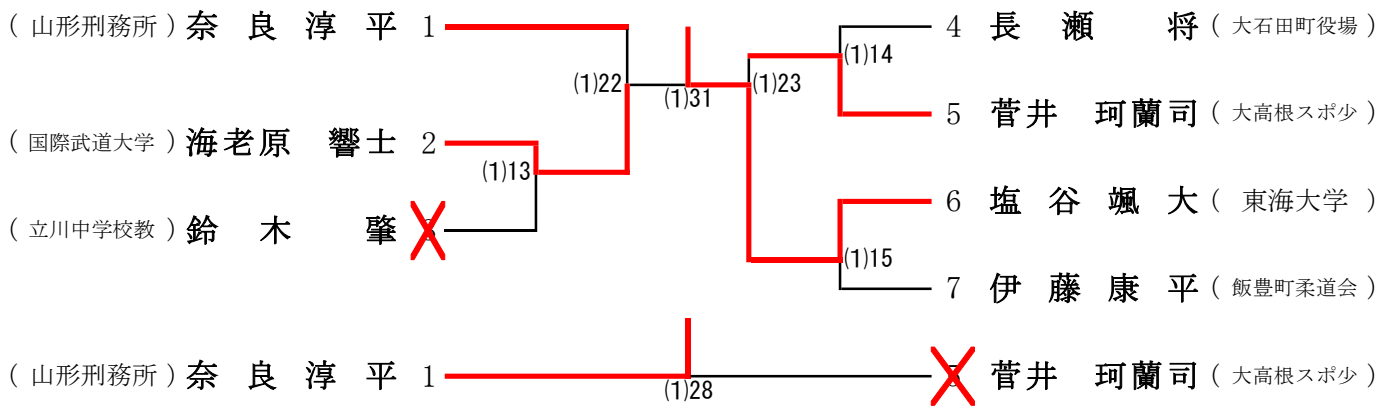

成年男子 軽中量級 (-73kg) (計16名)

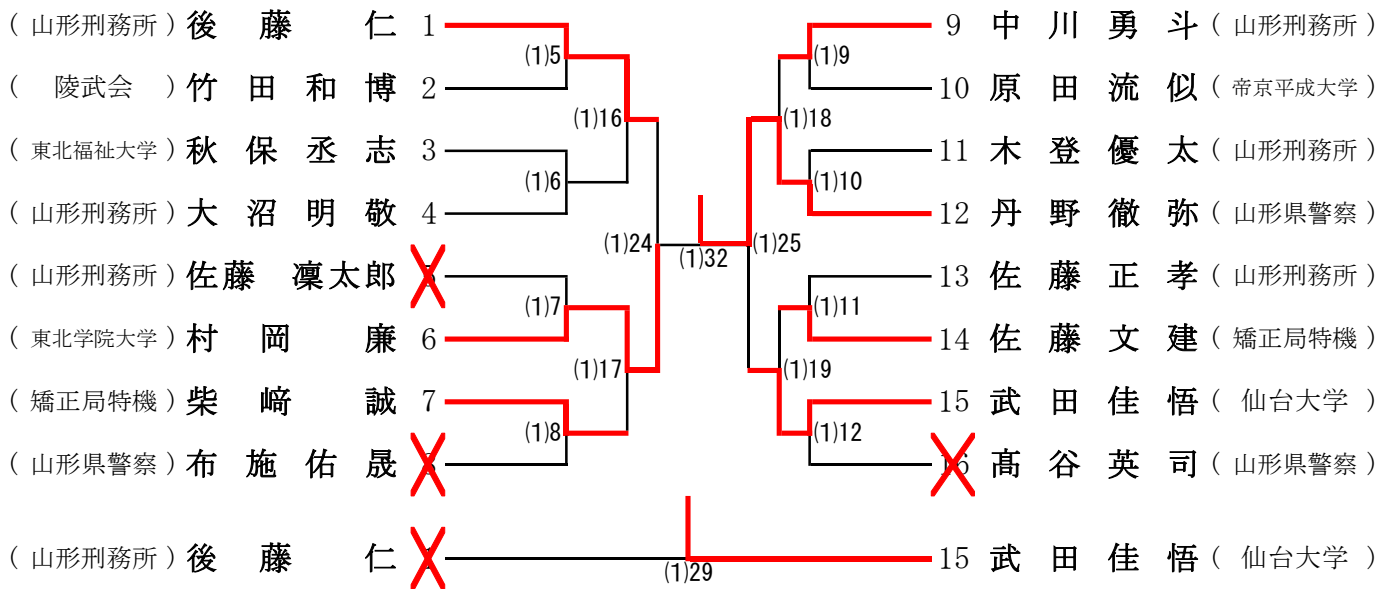

成年男子 中量級 (-90kg) (計11名)

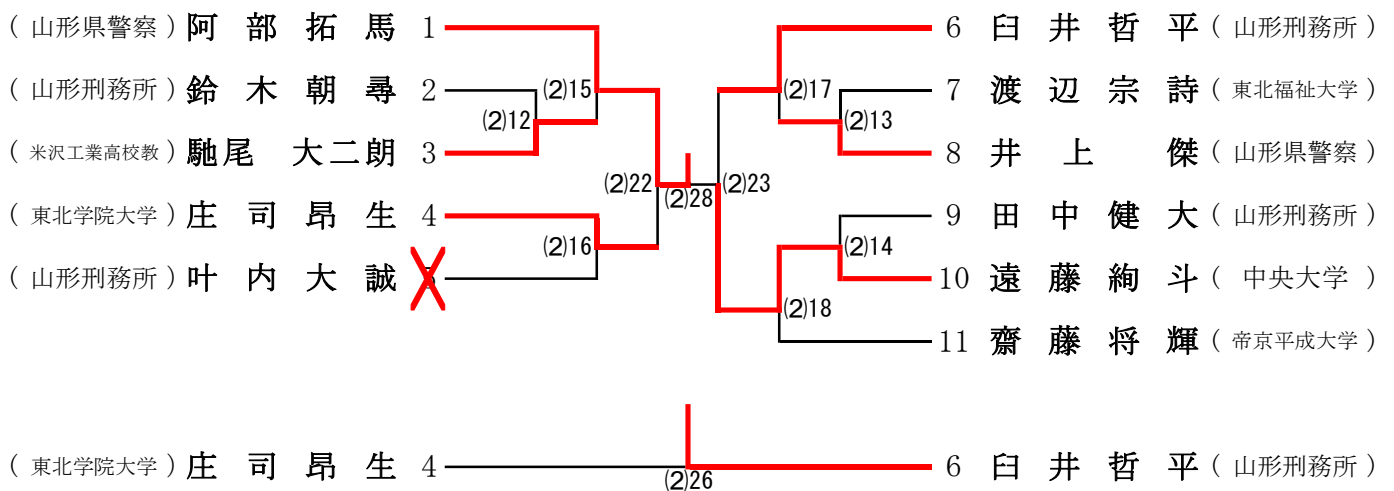

成年男子 重量級 (+90kg) (計6名)

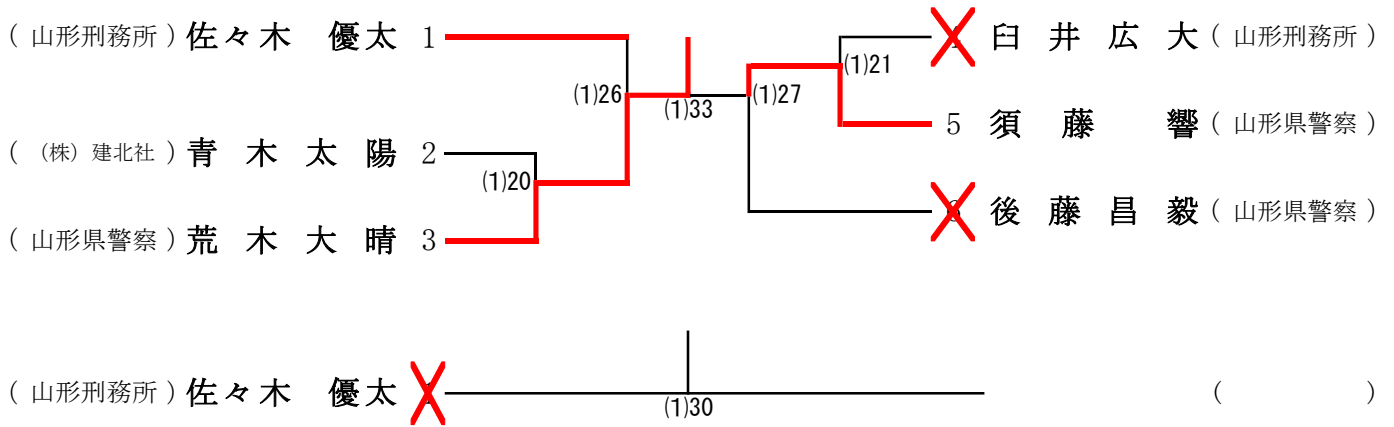

4 無差別級 (計7名)

